

A

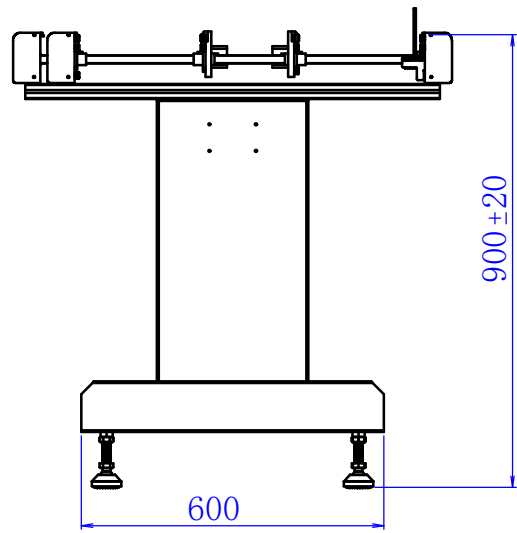

B

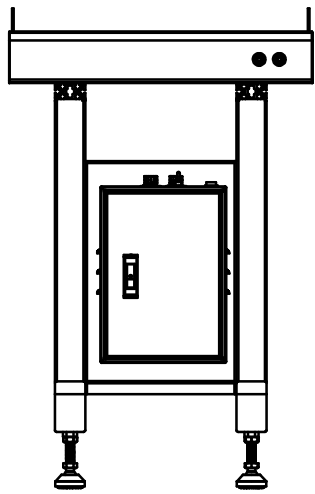
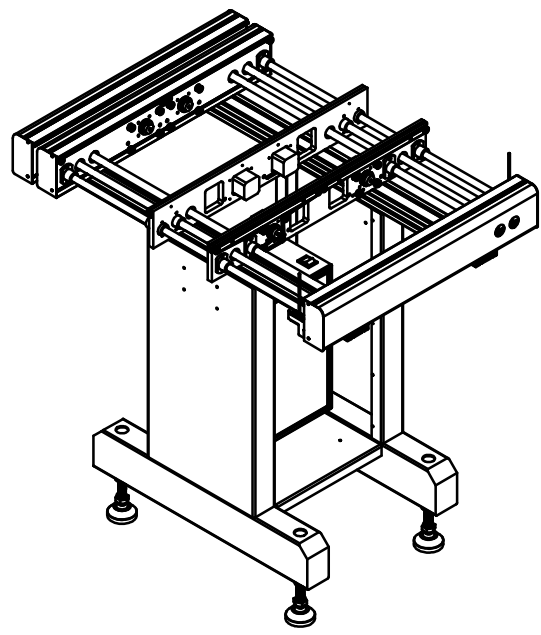
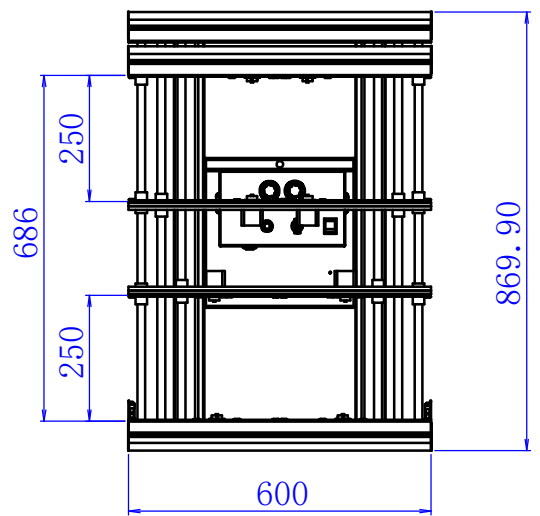

C

D

E

|      |     |     |      | 公差范围 ( mm ) |        |       |       |         |                |                 |          |
|------|-----|-----|------|-------------|--------|-------|-------|---------|----------------|-----------------|----------|
|      |     |     |      | 类别          | 较好 (√) | 适中    | 较差    | 设备名称:   |                |                 |          |
|      |     |     |      | 1-10        | ±0.02  | ±0.05 | ±0.1  | 审核者:    | 日期:            | 名称: 0.6米双轨2段-总装 | 数量: 1件/台 |
|      |     |     |      | 10-50       | ±0.05  | ±0.1  | ±0.2  | 校对者:    | 日期:            | 图号: 图号          | 材料: SPCC |
|      |     |     |      | 50-150      | ±0.10  | ±0.15 | ±0.2  | 设计者: ZP | 日期: 2022-07-29 | 料号: 料号          | 单位: mm   |
|      |     |     |      | >150        | ±0.15  | ±0.2  | ±0.5  | 制图者: ZP | 日期: 2022-07-29 | 处理: 白色桔纹漆       | 比例: 1:1  |
| 变更日期 | 更改人 | 原料号 | 变更内容 | ANGLE       | ±0.1°  | ±0.5° | ±1.0° |         |                |                 |          |
| 1    |     | 2   | 3    | 4           | 5      | 6     | 7     | 8       |                |                 |          |