

- 1, 流向: 左到右
- 2, 输送高度 920 ± 20
- 3, 料框大小: L535*W460*H572
- 4, 产品大小: 80*50-510*390

流向: 左到右

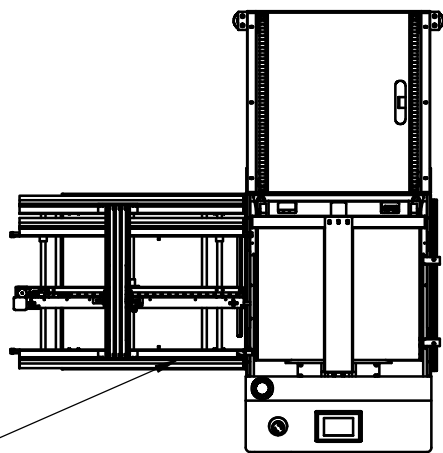

收板轨道

OK产品推杆升降气缸

OK产品推杆组件

NG产品收板推杆组件

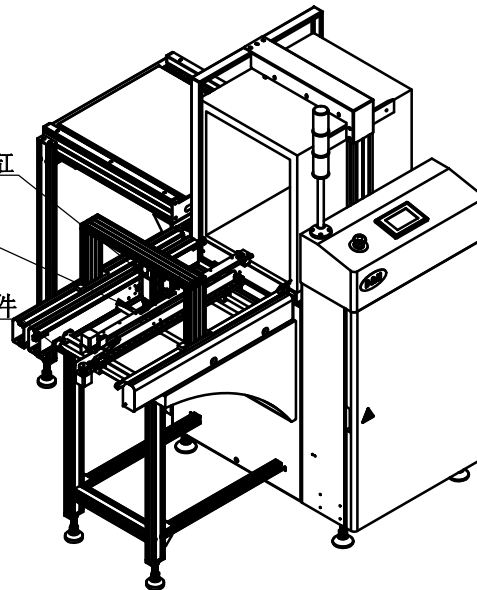

注解:

- 1, NG产品输送到收板轨道上, NG产品收板推杆把产品收进料框内,
- 2, OK产品输送到收板轨道上, 收板推杆先把产品收到料框内, 推杆升降气缸下降, OK产品推杆动作把OK产品推出料框, 输送到下一工序
- 3, 料框收满NG产品后, 满料料框输送到下龙尾, 放置空料框到上龙尾上, 空料框在输送到升降台内, 循环以上收产品

公差范围 (mm)

类别	较好 (√)	适中	较差
1-10	±0.02	±0.05	±0.1
10-50	±0.05	±0.1	±0.2
50-150	±0.10	±0.15	±0.2
>150	±0.15	±0.2	±0.5
ANGLE	±0.1°	±0.5°	±1.0°

设备名称:

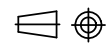

审核者:

日期:

名称: 标准L型LL号820S

数量:

校对者:

日期:

图号: 图号

设计者: ZP

日期: 2022-07-23

料号: 料号

单位: mm

变更日期

更改人

原料号

变更内容

制图者: ZP

日期: 2022-07-23

处理: 无

比例: 1:1